

APSTIPRINĀTS
Madonas novada pašvaldības
iepirkumu komisijas sēdē
2013.gada 9.aprīlī
(Protokols Nr. MNP2013/13-1)
Iepirkumu komisijas priekšsēdētājs

_____/Ā.Vilšķērsts/

NOLIKUMS

Izdots saskaņā ar Publisko iepirkumu likuma 23.panta ceturto daļu

Iepirkuma procedūrā - atklātā konkursā

**„Jauna autobusa piegāde Madonas novada pašvaldības Bērzaunes
pagasta pārvaldei”**

Iepirkuma identifikācijas numurs: MNP2013/13

2013.gads

SATURA RĀDĪTĀJS

Vispārīga informācija

1.	Uzaicinājums.....	3
2.	Iepirkuma procedūras identifikācijas numurs	3
3.	Pasūtītāja kontaktpersona.....	3
4.	Piegādātāji.....	3

Informācija par iepirkuma līguma priekšmetu un līgumu

5.	Īss iepirkuma līguma priekšmeta apraksts	3
6.	Informācija par iepirkuma līgumu	3
7.	Ieinteresēto piegādātāju sanāksme	4
8.	Iepirkuma līguma finansēšanas avots	4
9.	Informācijas konfidencialitāte.....	4

Piedāvājums un tā iesniegšana

10.	Piedāvājumu iesniegšanas un atvēršanas vieta, datums, laiks un kārtība	4
11.	Piedāvājuma nodrošinājums	4
12.	Piedāvājumu sagatavošanas, noformēšanas un iesniegšanas prasības	4
13.	Piedāvājumu saņemšana.	5

Iepirkuma procedūras dokumentācija un informācijas apmaiņa

14.	Iepirkuma procedūras dokumentācija	6
15.	Iepirkuma procedūras dokumentācijas pieejamība	6
16.	Sarakste, informācijas sniegšana.....	6

Prasības pretendentiem

17.	Prasības pretendentiem	7
18.	Piedāvājumā iekļaujamie dokumenti	7
19.	Pretendenta tiesības un pienākumi.....	8

Pretendentu atlase un piedāvājumu vērtēšana

20.	Pretendentu atlase, kvalifikācijas atbilstības pārbaude un piedāvājumu vērtēšana.....	9
21.	Piedāvājumu vērtēšanas kritēriji	10
22.	Iepirkumu komisijas tiesības.....	12
23.	Iepirkumu komisijas pienākumi.....	12

Nolikuma pielikumi

Pielikums Nr.1 Finanšu piedāvājuma forma	13
Pielikums Nr.2 Kvalifikācija	15
Pielikums Nr.3 Tehniskais piedāvājums.....	16
Pielikums Nr.4 Tehniskās apkopes sniegšanas vietu saraksts Latvijā.....	19
Pielikums Nr.5 Līguma projekts.....	20
Līguma 1.pielikums „Tehniskā specifikācija”	25
Līguma 2.pielikums „Transportlīdzekļa garantijas noteikumi”	27

Vispārīga informācija

1. Uzaicinājums:

1.1. **Madonas novada pašvaldība**, reģistrācijas numurs: LV9000054572, Adrese: Saieta laukums 1, Madona, Madonas novads, LV-4801, Tālrunis/fakss: tālr. 648060090, fakss: 648060079, e-pasts: dome@madona.lv, turpmāk tekstā Pasūtītājs, **uzaicina Piegādātājus** (termina skaidrojums saskaņā ar Publisko iepirkumu likumā lietotajiem terminu skaidrojumiem) **piedalīties iepirkuma procedūrā par publiska piegādes līguma „Jauna autobusa piegāde Madonas novada pašvaldības Bērzaunes pagasta pārvaldei” slēgšanas tiesību piešķiršanu.**

1.2. Pasūtītājs veic iepirkumu Madonas novada pašvaldības Bērzaunes pagasta pārvaldes, kura būs autobusa lietotāja, vajadzībām.

2. Iepirkuma procedūras identifikācijas numurs: MNP2013/13.

3. Pasūtītāja kontaktpersona:

Kontaktpersona jautājumos par iepirkuma procedūras dokumentiem un iepirkuma sarakstē – Signe Arcimoviča, e-pasts signe.arcimovica@madona.lv, tālr.64860571, fakss 64860079.

4. **Piegādātāji:** iepirkuma procedūrā var piedalīties Publisko iepirkumu likumā kā piegādātāji definētās personas, kas saskaņā ar normatīvajiem aktiem ir tiesīgas veikt komercdarbību / saimniecisko darbību, kas atbilst nolikumā noteiktajām prasībām, kam ir pieejami visi darbu izpildei nepieciešamie resursi, un kas spēj nodrošināt līguma darbu izpildi.

Informācija par iepirkuma līguma priekšmetu un līgumu

5. Īss iepirkuma līguma priekšmeta apraksts:

5.1. Iepirkuma līguma priekšmets ir viena jauna autobusa ar sēdvietu skaitu – ne mazāk kā 19+1, piegāde Madonas novada pašvaldības Bērzaunes pagasta pārvaldei saskaņā ar tehniskās specifikācijas un citu iepirkuma procedūras dokumentu noteikumiem.

5.2. Iepirkuma procedūra nav sadalīta daļās un piedāvājumu drīkst iesniegt tikai par visu līguma priekšmetu.

6. Informācija par iepirkuma līgumu:

6.1. Pasūtītājs slēgs līgumu (saskaņā ar nolikuma 5.pielikumu „Līguma projekts”, tā pielikumiem, pievienotajiem dokumentiem) ar Pretendentu, par kura piedāvājumu iepirkumu komisija būs pieņēmusi lēmumu par līguma slēgšanas tiesību piešķiršanu.

6.2. Līguma izpildē autobusa piegādes adrese ir : Saieta laukums 1, Madona, Madonas novads.

6.3. Līgumu ir plānots noslēgt uzreiz pēc iepirkuma procedūras beigām, aptuveni 2013.gada jūnijā. Autobusa piegādes termiņš saskaņā ar līguma projektā noteikto ir ne vairāk kā 75 (septiņdesmit piecas) dienas no līguma parakstīšanas dienas.

6.4. Pasūtītājs neparedz Līguma izpildes nodrošinājumu.

6.5. Pretendentam, kuram ir piešķirtas Līguma slēgšanas tiesības, 5(piecu) darbdienu laikā ar pasūtītāju ir jāvienojas par līguma parakstīšanas dienu un laiku. Minēto termiņu skaita no dienas, kad Pasūtītājs drīkst slēgt līgumu saskaņā ar Publisko iepirkumu likuma 67.panta ceturtajā un piektajā daļā noteikto.

6.6. Ja puses nevar vienoties par līguma slēgšanas dienu un laiku, to nosaka pasūtītājs, nosūtot uzaicinājumu slēgt Līgumu. Ja Līguma slēgšanas tiesības ir piešķirtas personu apvienībai, pasūtītājs uzaicinājumā slēgt līgumu paredz laiku personālsabiedrības reģistrēšanai Uzņēmumu reģistrā.

6.7. Ja izraudzītais pretendents atsakās slēgt iepirkuma Līgumu ar pasūtītāju, iepirkumu komisija rīkojas atbilstoši Publisko iepirkumu likuma 56.panta piektajā daļā noteiktajam.

6.8. Iepirkuma Līgumu slēdz uz Pretendenta piedāvājuma pamata atbilstoši nolikuma 5.pielikumam „Līguma projekts” un tā pielikumiem. Līgumam pievieno izraudzītā Pretendenta piedāvājumu, iepirkuma dokumentāciju, tai skaitā, iepirkuma procedūras laikā veikto saraksti. Iepirkuma nolikuma un tā pielikumu noteikumi ir spēkā un ir saistoši visā Līguma izpildes laikā, arī gadījumā, ja iepirkuma nolikums un tā pielikumi nav Līgumam pievienoti kā pielikums.

7. Ieinteresēto piegādātāju sanāksme:

Pasūtītājs organizē ieinteresēto piegādātāju sanāksmi atbilstoši Publisko iepirkumu likuma 55.panta pirmajai daļai.

8. Iepirkuma Līguma finansēšanas avots:

Pašvaldības finansējums.

9. Informācijas konfidencialitāte:

Pasūtītājs nodrošina tās informācijas neizpaušanu, ko Pretendents piedāvājumā ir norādījis kā komercnoslēpumu vai konfidenciālu informāciju.

Piedāvājums un tā iesniegšana

10. Piedāvājumu iesniegšanas un atvēršanas vieta, datums, laiks un kārtība:

10.1. Piedāvājumus var iesniegt personīgi vai pa pastu:

iesniegšana personīgi – Madonas novada pašvaldībā Saieta laukumā 1, Madonā, Klientu apkalpošanas zālē (101.kabinets, 1.stāvs) darba dienās laikā no plkst. 8:00 līdz 17:00;

iesniegšana, sūtot pa pastu - Madonas novada pašvaldībai, Saieta laukums 1, Madona, Madonas novads, LV-4801.

10.2. **Piedāvājumu iesniegšanas termiņš ir līdz 2013.gada 24.maija plkst.10.00.** Pa pastu sūtītais piedāvājums tiek uzskatīts par iesniegtu noteiktajā termiņā, ja tas Madonas pašvaldībā ir saņemts līdz piedāvājumu iesniegšanai noteiktā termiņa beigām.

10.3. **Piedāvājumu atvēršana** notiks atklātā piedāvājumu atvēršanas sanāksmē 2013.gada 24.maija plkst.10:00 Madonas novada pašvaldībā Saieta laukumā 1, Madonā, 2.stāva zālē. Madonas novada pašvaldības iepirkumu komisija (turpmāk tekstā – Komisija), atverot piedāvājumu, nosauc Pretendenta nosaukumu, piedāvājuma saņemšanas laiku, piedāvājumā minētās skaitliskās vērtības, kas nolikumā ir noteiktas kā piedāvājumu vērtēšanas kritērijs.

11. Piedāvājuma nodrošinājums:

Piedāvājuma nodrošinājums nav jāiesniedz

12. Piedāvājumu sagatavošanas, noformēšanas un iesniegšanas prasības:

12.1. Piedāvājumam ir jābūt sagatavotam datora izdrukas veidā un skaidri salasāmam. Katram piedāvājuma eksemplāram ir jābūt caursūtā ar auklu. Auklai ir jābūt aizsietai mezglā un galiem nostiprinātiem (pārlīmētiem ar papīra uzlīmi), cauršuvumam apliecinātam, norādot vismaz caursūto lapu skaitu, pārstāvja amata nosaukumu, datumu, parakstu un atšifrējumu.

12.2. Piedāvājums ir jāgatavo vienā eksemplārā kā oriģināls un divos eksemplāros kā kopijas.

12.3. Uz katra eksemplāra ir jābūt atbilstošam uzrakstam „ORIGINĀLS” vai „KOPIJA”.

12.4. Uz dokumentu kopijas apliecinājuma ir jānorāda vismaz amata nosaukums, datums, paraksts un atšifrējums.

12.5. Visi sarakstes un piedāvājuma dokumenti ir jāiesniedz latviešu valodā. Ja piedāvājumā tiek iekļauts dokuments vai tā atvasinājums svešvalodā, tam ir jāpievieno dokumenta tulkojums latviešu valodā. Par tulkojuma atbilstību dokumenta oriģinālam ir atbildīgs pretendents.

12.6. Piedāvājuma lapām ir jābūt secīgi numurētām.

12.7. Visa nolikumā prasītā informācija (dokumenti) ir jāiesniedz atbilstoši nolikuma prasībām un nolikuma pielikumos dotajām veidlapām (formām). Piedāvājumā nedrīkst pārsaukt, dzēst, papildināt vai kā citādi mainīt nolikuma pielikumā dotās formas, izņemot gadījumu, kad iepirkuma procedūras sarakstes laikā iepirkumu komisija pasūtītāja mājaslapā ir publicējusi precizējumus vai grozījumus. Tādā gadījumā, sagatavojot piedāvājumu, pretendents ir pienākums aktualizēt vai izmantot pasūtītāja mājaslapā publicēto aktualizēto formu, ja tāda ir publicēta.

12.8. Piedāvājuma dokumentus ir jābūt parakstījušai paraksttiesīgai personai. Visu prasīto papildus informāciju un skaidrojumus par piedāvājumu, arī iepirkumu komisijas veiktā kļūdu labojuma apstiprinājumu (ja tāds ir nepieciešams), ir jāparaksta paraksttiesīgai personai. Kopijas jāapliecina paraksttiesīgai personai.

12.9. Gadījumā, ja piedāvājumu iesniedz personu apvienība (nolikuma tekstā arī – pretendents), tas finanšu piedāvājumā norāda informāciju par visiem personu apvienības dalībniekiem.

- 12.10. Uz **piedāvājuma titullapas** ir jānorāda vismaz: iepirkuma procedūras nosaukums, identifikācijas numurs, pretendenta reģistrācijas numurs, pasta adrese (ar pasta indeksu), faksa numurs, uz kuriem iepirkumu komisija nepieciešamības gadījumā sūta vēstuli ar jautājumiem vai, pēc lēmuma pieņemšanas - paziņojumu par pieņemto lēmumu.
- 12.11. Sagatavojot piedāvājumu, pretendentiem pašiem ir jāizvērtē Darba uzdevums, izpildāmie Darbi un ir jāparedz visu Līguma Darbu izmaksu lielums, kas ir jāiekļauj piedāvājuma cenā.
- 12.12. Prasības finanšu piedāvājuma noformēšanai:
- 12.12.1. Piedāvājumā visas cenas ir jāizsaka Latvijas latos, santīmos;
- 12.12.2. Finanšu piedāvājumā visas izmaksas norāda vienības cenas ar precizitāti divi cipari aiz komata.
- 12.12.3. Finanšu piedāvājums jānoformē un jāiesniedz atbilstoši nolikuma pielikumam Nr.1 „Finanšu piedāvājuma forma”.
- 12.12.4. Piedāvātajā Līgumcenā ietver visas izmaksas, kas saistītas ar Uzraudzības darbu pilnīgu un kvalitatīvu izpildi, ņemot vērā iepirkuma procedūras dokumentācijā doto informāciju, tai skaitā, visi nodokļi, nodevas u.c. maksājumi, visas saprātīgi un profesionāli paredzamās ar darbu izpildi saistītās izmaksas, izņemot PVN.
- 12.12.5. Gadījumā, ja līguma izpildē ir paredzēts iesaistīt speciālistus, kuri neprot latviešu valodu, finanšu piedāvājumā ir jāiekļauj tulkošanas izmaksas dokumentācijai un komunikācijas nodrošināšanai ar Pasūtītāju.
- 12.12.6. Piedāvājumā norādītā cena tiek fiksēta uz visu Darbu izpildes laiku un netiks pārreķināta, izņemot Līgumā paredzētos gadījumus un ņemot vērā Publisko iepirkumu likumā noteikto.
- 12.13. Piedāvājums nedrīkst saturēt grozījumus vai papildinājumus, kā arī neatrunātus labojumus.
- 12.14. Alternatīvi piedāvājumi (piedāvājumu varianti) nav atļauti.
- 12.15. Piedāvājumu sagatavo un iesniedz aizlīmētā aploksnē vai citā aizlīmētā iepakojumā (visus eksemplārus ievieto vienā aploksnē (iepakojumā)).
- 12.16. **Piedāvājuma aploksnis noformējums:**
- 12.16.1. Aploksni adresē **Madonas novada pašvaldībai** uz sekojošu adresi:
- Saieta laukums – 1,
Madona, Madonas novads, LV-4801**
un ar sekojošu norādi:
Piedāvājums iepirkuma procedūrā
„Jauna autobusa piegāde Madonas novada pašvaldības Bērzaunes pagasta pārvaldei”
identifikācijas numurs MNP2013/13
Aizliegts atvērt līdz 2013.gada 24.maija plkst.10:00.
- 12.16.2. Uz aploksnis jābūt norādītam **Pretendenta nosaukumam un pasta adresei**, lai gadījumā, ja piedāvājuma iesniegšanas termiņš ir nokavēts, to neatvērtā veidā varētu nosūtīt atpakaļ.

13. Piedāvājumu saņemšana

- 13.1. Piedāvājumus saņem un reģistrē Madonas novada pašvaldībā, Administratīvajā nodaļā (1.stāvs, 101.kabinets), Saieta laukumā 1, Madona, Madonas novads. Saņemot piedāvājumu, atbildīgā persona uz aploksnis (iepakojuma) norāda piedāvājuma saņemšanas datumu un laiku. Ja piedāvājums ir saņemts pēc piedāvājuma iesniegšanas termiņa beigām, uz piedāvājuma aploksnis izdara atzīmi „NOKAVĒTS”. Piedāvājumus to iesniegšanas secībā reģistrē kopējā Madonas novada pašvaldībā saņemto/izsūtīto dokumentu elektroniskajā reģistrā, kur tiek norādīta šāda informācija:
- 13.1.1. Pretendenta nosaukums un adrese;
- 13.1.2. faktiskais piedāvājuma reģistrēšanas datums.
- 13.2. Ja piedāvājums saņemts atvērtā vai bojātā iepakojumā, atbildīgā persona uz iepakojuma izdara atzīmi par konstatēto piedāvājuma noformējumu un nekavējoties piedāvājumu pārzīmogo un veic pasākumus, lai par to informētu pretendentu.
- 13.3. Atbildīgā persona pēc piedāvājuma saņemšanas nokopē piedāvājuma aploksnis (iepakojuma) pusi, kurā redzams piedāvājuma saņemšanas datums un laiks, un atdod to Pretendentam kā apliecinājumu par piedāvājuma saņemšanu konkrētajā laikā.

- 13.4. Saņemtie piedāvājumi tiek izsniegti vai atdoti atpakaļ pretendentiem tikai kādā no šiem gadījumiem:
- 13.4.1. ja piedāvājums ir iesniegts pēc noteiktā termiņa beigām;
 - 13.4.2. ja pretendents to atsauc vai groza pirms piedāvājumu iesniegšanas termiņa beigām;
 - 13.4.3. Publisko iepirkumu likuma 55.panta 4¹.daļā noteiktajā gadījumā.

Iepirkuma procedūras dokumentācija un informācijas apmaiņa

14. Iepirkuma procedūras dokumentācija:

- 14.1. Iepirkuma procedūras dokumentācija piedāvājuma sagatavošanai ir iepirkuma procedūras nolikums ar pielikumiem un cita pasūtītāja mājaslapā internetā publicētā informācija (dokumenti) pie attiecīgās iepirkuma procedūras. Iepirkuma procedūras laikā veiktā sarakste (uzdotie jautājumi un sniegtās atbildes, kā arī izdarītie precizējumi, grozījumi), Iepirkumu uzraudzības biroja mājaslapā internetā publicētie paziņojumi arī ir iepirkuma dokumentācija.
- 14.2. Katra pretendenta pienākums ir pārliecināties (neskaidrību gadījumā uzdot jautājumus iepirkumu komisijai nolikuma 16.punktā noteiktajā kārtībā), lai viņa piedāvājums ietvertu visas Pasūtītāja prasības.

15. Iepirkuma procedūras dokumentācijas pieejamība:

- 15.1. Pasūtītājs nodrošina brīvu un tiešu elektronisko pieeju iepirkuma procedūras dokumentiem Madonas novada pašvaldības mājaslapā: www.madona.lv, sadaļā IEPIRKUMI, KONKURSI. Tur tiek publicēta arī informācija par iepirkuma procedūras laikā veikto saraksti (uzdotie jautājumi un sniegtās atbildes, kā arī izdarītie precizējumi, grozījumi) ar ieinteresētajiem piegādātājiem.
- 15.2. Piegādātājiem ir nodrošināta iespēja iepazīties ar iepirkuma dokumentiem papīra formātā uz vietas Madonas novada pašvaldībā, Saieta laukumā 1, Madona, 2.stāvā pie juristes - iepirkumu speciālistes S.Arcimovičas darba dienās laikā no plkst.8:00 līdz 17:00 ar pusdienas pārtraukumu no plkst.12:00 līdz 13:00.
- 15.3. Piegādātājiem ir nodrošināta iespēja iepirkuma dokumentāciju saņemt drukātā veidā uz vietas Madonas novada pašvaldībā vai lūdzot to nosūtīt uz piegādātāja norādīto adresi. Tādā gadījumā dokumentācijas saņēmējam ir jāsedz dokumentu pavairošanas izmaksas atbilstoši Madonas novada Domes lēmumam par kopētāja izmantošanas izmaksām un nosūtīšanas izmaksas atbilstoši faktiskajiem izdevumiem. Par tādu dokumentu izsniegšanu, kurus pasūtītājam ar saviem tehniskajiem līdzekļiem nav iespēju pavairot uz vietas (piemēram, tehniskais projekts), pieprasītājam ir jāsedz visi faktiskie izdevumi, kas pasūtītājam rodas, pavairojot dokumentus.

16. Sarakste, informācijas sniegšana:

- 16.1. Ikvienā sarakstes dokumentā ietver iepirkuma procedūras nosaukumu vai identifikācijas numuru.
- 16.2. Piegādātājam, kas vēlas saņemt atbildi uz jautājumu par iepirkuma procedūras dokumentiem vai skaidrojumu, kontaktpersonai (nolikuma 3.punkts) jautājumos par iepirkuma dokumentiem un iepirkuma sarakstē iesniedz vēstuli ar jautājumu, atsūtot to pa faksu 64860079, e-pastā signe.arcimovica@madona.lv, pa pastu, vai arī personīgi Madonas novada pašvaldībā.
- 16.3. Vienlaicīgi ar atbilžu publicēšanu pasūtītāja mājaslapā internetā, iepirkumu komisija jautājumu iesniegušajam piegādātājam atbildes sniedz arī, nosūtot vēstuli uz attiecīgā Pretendenta norādīto faksu vai e-pastu, vienlaicīgi izsūtot vēstuli arī pa pastu.
- 16.4. Iepirkumu komisija atbildes sniedz, ievērojot Publisko iepirkumu likuma 30.panta pirmajā un trešajā daļā noteiktos termiņus.
- 16.5. Iepirkumu komisija, izdarot skaidrojumu, precizējumu vai nebūtisku grozījumu iepirkuma dokumentos, informē visus ieinteresēto Piegādātājus, ievietojot attiecīgu informāciju savā mājaslapā internetā ne vēlāk kā sešas dienas pirms piedāvājumu iesniegšanas termiņa beigām.
- 16.6. Ja iepirkumu komisija pieprasa papildus informāciju, dokumentus atbilstoši Publisko iepirkumu likuma 45.pantam, Pretendents atbildi sniedz iepirkumu komisijas noteiktajā termiņā, atsūtot atbildi pa faksu un vienlaicīgi to izsūtot arī pa pastu.

Prasības pretendentam

17. Prasības pretendentam:

- 17.1. normatīvajos tiesību aktos noteiktajā kārtībā ir reģistrēts atbilstoši attiecīgās valsts normatīvo aktu prasībām.
- 17.2. Ja piedāvājumu iesniedz personu apvienība (turpmāk tekstā arī – Pretendents), visi tās dalībnieki savstarpēji noslēdz un piedāvājumā iekļauj sabiedrības līgumu atbilstoši Civillikuma 2241. – 2280.pantā noteiktajam, tā tekstā norādot arī sekojošo:
 - 1) nosacījumu, ka katrs apvienības dalībnieks atsevišķi un visi kopā ir atbildīgi par iepirkuma līguma noslēgšanu un izpildi, ja pretendentam tiks piešķirtas līguma slēgšanas tiesības;
 - 2) norāda galveno dalībnieku un/vai personu, kas ir pilnvarota parakstīt piedāvājumu, iepirkuma līgumu un citus dokumentus, saņemt un izdot rīkojumus personu apvienības dalībnieku vārdā, kā arī saņemt maksājumus no Pasūtītāja;
 - 3) norāda katra personu apvienības dalībnieka veicamos uzdevumus un to apjomu līguma izpildē.
 - 4) gadījumā, ja tiks piešķirtas līguma slēgšanas tiesības, nolikumā noteiktajā termiņā attiecīgā valsts reģistrā reģistrēs personālsabiedrību un pasūtītājam iesniegs reģistrācijas dokumenta kopiju.
- 17.3. Ja līguma slēgšanas tiesības piešķir personu apvienībai, tai pirms iepirkuma līguma noslēgšanas, bet ne vēlāk kā 7 (septiņu) darba dienu laikā, skaitot no dienas, kad pasūtītājs drīkst slēgt līgumu saskaņā ar Publisko iepirkumu likuma 67.panta ceturtajā un piektajā daļā noteikto, attiecīgā valsts reģistrā ir jāreģistrē personālsabiedrība un pasūtītājam jāiesniedz reģistrācijas dokumenta kopija.
- 17.4. Ja pretendents iepirkuma procedūrā balstās uz kādas personas iespējām, lai apliecinātu savas kvalifikācijas atbilstību iepirkuma dokumentos noteiktajām prasībām, tiem ir jānoslēdz savstarpēja vienošanās par apņemšanos nodot resursus un veikt Līguma Darbus iepirkuma līguma slēgšanas gadījumā, norādot nododamos resursus un darbus (darba daļas nosaukums no Darbu daudzumu saraksta un % no piedāvājuma cenas).
- 17.5. Pretendenta pieredzei ir jābūt atbilstošai nolikuma un tā pielikuma Nr.2 „Kvalifikācija” prasībām.
- 17.6. Pretendents ir ražotājs vai tam ir iepirkuma līguma noteikumu izpildei nepieciešamās tiesības pārdot ražotāja produkciju un uzņemties garantijas saistības.
- 17.7. Vismaz viena ražotāja vai tā pilnvarotā pārstāvja atzīta Pretendenta tehniskās apkopes (servisa) pakalpojumu sniegšanas vieta, kurā ir iespējams nodrošināt piegādājamā transportlīdzekļa tehnisko apkopi un garantijas remontu, atrodas Latvijas Republikas teritorijā.
- 17.8. Pretendents ir attiecīga ražotāja, kura markas transportlīdzeklis tiek piedāvāts, pilnvarots pārstāvis.
- 17.9. Pretendentam ir darbu izpildei atbilstoši normatīvo aktu un iepirkuma procedūras nolikuma prasībām kvalificēti / sertificēti speciālisti un darbinieki, kā arī materiālie un finanšu resursi, lai kvalitatīvi un noteiktajā termiņā izpildītu paredzamo līgumu.
- 17.10. Pretendents nav izslēdzams no turpmākas dalības iepirkuma procedūrā, pamatojot ar kādu no Publisko iepirkumu likuma 39.pantā noteiktajiem nosacījumiem.
- 17.11. Citas iepirkuma procedūra nolikumā un tā pielikumos noteiktās prasības.

18. Piedāvājumā iekļaujamie dokumenti (ieteicams ievērot šo secību):

- 18.1. Titullapa, kas noformēta atbilstoši nolikuma 13.10.punktā noteiktajam.
- 18.2. Satura rādītājs ar lapu numerāciju.
- 18.3. Aizpildīts Finanšu piedāvājums saskaņā ar nolikuma Pielikuma Nr.1 formu „Finanšu piedāvājums”.
- 18.4. Personu apvienības gadījumā – ir jāiesniedz savstarpēja vienošanās atbilstoši nolikuma 17.2.punktā noteiktajam.
- 18.5. Uzņēmumu reģistra izziņas kopija vai cits dokuments par paraksta tiesīgajām personām, kas ir parakstījušas piedāvājumu, 17.2.punktā un/vai 17.4.punktā minēto vienošanos.
- 18.6. Aizpildīts nolikuma pielikums Nr.2 „Kvalifikācija” un tajā minētie piedāvājumā iekļaujamie dokumenti.
- 18.7. Pretendenta un apakšuzņēmēja savstarpēja vienošanās atbilstoši nolikuma 17.4.punktā noteiktajam (ja attiecināms).

- 18.8. Pretendenta (arī apakšuzņēmēja, ja tāds ir) komersanta reģistrācijas apliecības kopija. Citu valstu Pretendenti/apakšuzņēmējiem – attiecīga dokumenta kopija, ja attiecīgās valsts, kurā reģistrēts Pretendents/apakšuzņēmējs, normatīvie akti tādu pieprasa.
- 18.9. Pretendenta tirdzniecības vietas reģistrācijas apliecības, ja šāda apliecība ir nepieciešama saskaņā ar Pretendenta reģistrācijas valsts normatīvo aktu prasībām, kopija. Ārvalstu Pretendenti jāiesniedz attiecīga profesionālā reģistra izsniegtas reģistrācijas apliecības kopija vai kompetentas institūcijas izsniegtas licences, sertifikāta vai cita līdzvērtīga dokumenta kopija, ja attiecīgās valsts normatīvie akti paredz profesionālo reģistrāciju, licences, sertifikāta vai citu līdzvērtīgu dokumentu izsniegšanu.
- 18.10. Aizpildīts nolikuma pielikums Nr.3, „Tehniskais piedāvājums”.
- 18.11. Attiecīgā transportlīdzekļu ražotāja vai izplatītāja parakstīts dokumenta oriģināls vai kopija (izziņa, apliecinājums, vēstule vai cits satura ziņā pielīdzināms dokuments), kas apliecina, ka Pretendentam ir tiesības Latvijas Republikas teritorijā izplatīt (pārdot) ražotāja attiecīgas markas transportlīdzekļus un uzņemt garantijas saistības.
- 18.12. Aizpildīts nolikuma pielikums Nr.4 „Tehniskās apkopes sniegšanas vietu saraksts Latvijā” un tajā minētie piedāvājumā iekļaujamo dokumenti.
- 18.13. Pretendenta (personu apvienības gadījumā – katra tās dalībnieka), personālsabiedrības biedru, ja pretendents ir personālsabiedrība, un pretendenta norādīto personu, uz kuras iespējām pretendents balstās, lai apliecinātu, ka tā kvalifikācija atbilst iepirkuma procedūras dokumentos noteiktajām prasībām, apliecinājums/i, par to, ka uz viņu neattiecas Publisko iepirkumu likuma 39.pantā noteiktie izslēgšanas nosacījumi un Pretendents nav izslēdzams no turpmākas dalības iepirkuma procedūrā, pamatojot ar Publisko iepirkumu likuma 39.pantā noteikto.
- 18.14. Citi dokumenti, ko paredz nolikuma pielikumu formas, un citi dokumenti, kas izriet no nolikuma prasībām.
- 18.15. Dokumenti, kurus pretendents uzskata par nepieciešamu iekļaut piedāvājumā.

19. Pretendenta tiesības un pienākumi:

- 19.1. Piedalīšanās iepirkuma procedūrā ir Pretendentu brīvas gribas izpausme. Iesniedzot piedāvājumu dalībai iepirkuma procedūrā, Pretendents pieņem un apņemas ievērot visus šā nolikuma noteikumus.
- 19.2. Atbilstoši Publisko iepirkumu likuma 41.panta trešajai daļai un 42.panta trešajai daļai Pretendents, lai pierādītu, ka tā kvalifikācija atbilst iepirkuma procedūras dokumentos noteiktajām prasībām, var balstīties uz citu uzņēmēju iespējām.
- 19.3. Atbilstoši Publisko iepirkumu likuma 20.pantam Pretendents var piesaistīt apakšuzņēmējus, norādot piedāvājumā par tiem informāciju atbilstoši nolikumā noteiktajam.
- 19.4. Pretendents pārliecinās, ka visi nolikumā prasītie dokumenti ir iekļauti piedāvājumā.
- 19.5. Pretendentam ir pienākums pieprasīt papildinformāciju vai skaidrojumu, ja iepirkuma procedūras dokumenti nav skaidri saprotami un/vai ja tehniskajā specifikācijā iekļautās ziņas ir pretrunā.
- 19.6. Pretendentam, sagatavojot piedāvājumu, ir pienākums pasūtītāja mājaslapā internetā pie attiecīgā iepirkuma dokumentiem iepazīties ar iepirkuma procedūras laikā veikto saraksti (jautājumiem, atbildēm un citu publicēto informāciju).
- 19.7. Pretendenta tiesības atsaukt piedāvājumu nosaka iepirkumu komisija, ja pretendents ir iesniedzis iesniegumu par piedāvājuma atsaukšanu.
- 19.8. Pretendentam, iesniedzot piedāvājumu, ir tiesības pieprasīt apliecinājumu, ka piedāvājums konkrētajā laikā ir saņemts.
- 19.9. Pretendentam ir pienākums sniegt patiesu informāciju (ziņas).
- 19.10. Atbilstoši Publisko iepirkumu likuma 45.pantā noteiktajam Pretendentam ir pienākums pēc pasūtītāja pieprasījuma izskaidrot savu piedāvājumu, noteiktajā laikā atbildot uz jautājumiem, uzrādot dokumentu oriģinālus, vai iesniedzot citu nepieciešamo informāciju, dokumentus.
- 19.11. Pretendentam ir tiesības pieprasīt un saņemt Publisko iepirkumu likumā noteikto informāciju (dokumentu atvasinājumus) noteiktajos termiņos, iesniedzot (atsūtot) par to atbilstošu pieprasījumu (iesniegumu).
- 19.12. Pretendentam ir pienākums segt visus izdevumus, kas saistīti ar piedāvājuma sagatavošanu un iesniegšanu.
- 19.13. Pretendentam ir pienākums līguma darbus veikt atbilstoši piedāvājumā norādītajam. Atkāpes no piedāvājumā norādītā ir pieļaujamas tikai ar pasūtītāja piekrišanu, kurš izvērtē katru

gadījumu atsevišķi, un ar pieņemto lēmumu nepasliktina savu stāvokli un nemazina pretendentiem sākotnēji noteiktās prasības.

19.14. Saskaņā ar Publisko iepirkumu likuma 83.pantu Pretendentam ir tiesības iesniegt iesniegumu par pretendentu atlases noteikumiem, tehniskajām specifikācijām un citām prasībām, kas attiecas uz konkrēto iepirkuma procedūru, vai pasūtītāja vai iepirkumu komisijas darbību iepirkuma procedūras norises laikā.

Pretendentu atlase un piedāvājumu vērtēšana

20. Pretendentu atlase, kvalifikācijas atbilstības pārbaude un piedāvājumu vērtēšana.

- 20.1. Piedāvājuma noformējuma novērtēšanu, pretendentu atlasī, pārbaudot kvalifikācijas atbilstību, un tehnisko piedāvājumu vērtēšanu slēgtās sēdēs veic Madonas novada pašvaldības iepirkumu komisija (turpmāk tekstā – iepirkumu komisija). Piedāvājumu atvēršana notiek atklātā sanāksmē.
- 20.2. Katrs iepirkumu komisijas loceklis paraksta apliecinājumu, ka nav tādu apstākļu, kuru dēļ varētu uzskatīt, ka viņš ir ieinteresēts konkrēta pretendenta izvēlē vai darbībā un nav ar to saistīts Publisko iepirkumu likuma 23.panta pirmās, otrās un trešās daļas izpratnē.
- 20.3. Piedāvājumu vērtēšana notiek atbilstoši Publisko iepirkumu likumam, saskaņā ar iepirkuma procedūras nolikuma un tā pielikumu noteikumiem.
- 20.4. Iepirkumu komisija uzskata, ka Pretendents iesniedzot piedāvājumu ir pilnībā iepazinies ar iepirkuma procedūras dokumentiem, sapratis un piekrīt izpildīt iepirkuma procedūras dokumentos noteiktās prasības un piekrīt par piedāvāto cenu izpildīt Līguma Darbus.
- 20.5. Ja aploksne (piedāvājuma iesaiņojums) nav noformēta atbilstoši nolikuma prasībām, Pasūtītājs nav atbildīgs par piedāvājuma nonākšanu pie nepareiza adresāta vai tā atvēršanu pirms piedāvājumu iesniegšanas termiņa beigām. Priekšlaicīgi atvērtu piedāvājumu iepirkumu komisija turpmāk neizskata.
- 20.6. Piedāvājumu, kam nebūs nolikuma prasībām atbilstoša nodrošinājuma, atzīst par iepirkuma procedūras nolikuma prasībām neatbilstošu un turpmāk neizskata.
- 20.7. Iepirkumu komisija pārbauda, vai piedāvājumi ir noformēti atbilstoši iepirkuma procedūras dokumentos izvirzītajām prasībām un vai ir iesniegti visi prasītie dokumenti.
 - 20.7.1. Ja dokumenti nav noformēti atbilstoši iepirkuma procedūras dokumentos izvirzītajām prasībām vai nav iesniegti visi prasītie dokumenti, vai arī iesniegtais (piedāvājumā iekļautais) dokuments nesatur nolikumā prasīto informāciju, iepirkumu komisija var pieņemt lēmumu par piedāvājuma noraidīšanu, vērtējot attiecīgo neatbilstību pēc būtības.
 - 20.7.2. Dokumentu oriģināla un kopijas eksemplāros iekļautās informācijas nesakritību gadījumā par pareizu tiek uzskatīta oriģināla eksemplārā iekļautā informācija.
- 20.8. Iepirkumu komisija pārbauda pretendentu kvalifikācijas atbilstību iepirkuma procedūras dokumentos izvirzītajām prasībām.
 - 20.8.1. Ja pieredze nav atbilstoša nolikumā un tā pielikumos noteiktajām prasībām, iepirkumu komisija pieņem lēmumu par attiecīgā pretendenta piedāvājuma noraidīšanu.
- 20.9. Iepirkumu komisija pārbauda tehniskā piedāvājuma atbilstību iepirkuma dokumentos noteiktajām prasībām:
 - 20.9.1. Pretendenta piedāvājumā iekļautais tehniskais piedāvājums ir skaidri saprotams un atbilst nolikuma Līguma pielikuma „Tehniskā specifikācija” noteiktajām prasībām.
- 20.10. Iepirkumu komisija pārbauda, vai finanšu piedāvājumā ir iekļautas visas prasītās izmaksas, nosaka tehniskā piedāvājuma atbilstību iepirkuma procedūras dokumentos norādīto tehnisko prasību līmenim.
 - 20.10.1. Par piedāvājumiem, kuros nebūs ietverti visi iepirkuma sarakstē publicētie precizējumi, iepirkumu komisija var pieņemt lēmumu par piedāvājuma noraidīšanu, vērtējot attiecīgo neatbilstību pēc būtības.
 - 20.10.2. Ja pretendents ar tehnisko piedāvājumu vai atbildēm uz iepirkumu komisijas uzdotajiem jautājumiem nepierāda spēju darbu laikā nodrošināt iepirkuma procedūras dokumentos noteikto prasību izpildi, komisija pieņem lēmumu par pretendenta noraidīšanu.
- 20.11. Iepirkumu komisija pārbauda, vai piedāvājumā nav aritmētisko kļūdu. Ja piedāvājumā konstatētas aritmētiskās kļūdas, komisija tās labo visās pozīcijās, kurās kļūdas ir konstatētas.

- 20.11.1. Ja konstatēta neatbilstība starp vienības cenu un piedāvājuma cenu, kas iegūta sareizinot vienības cenu ar apjomu, tad noteicošā ir norādītā vienības cena.
- 20.12. Par visiem aritmētisko kļūdu labojumiem komisija paziņo Pretendentam, kura piedāvājumā labojumi izdarīti. Ja Pretendents nepiekrīt aritmētisko kļūdu labojumiem, tam nekavējoties ir jāsniedz skaidrojums par iemesliem. Iepirkumu komisija var atkārtoti labot aritmētiskās kļūdas, ja uzskata, ka tas ir nepieciešams. Novērtējot un salīdzinot piedāvājumus, kuros bijušas aritmētiskas kļūdas, komisija ņem vērā tikai atbilstoši nolikuma un aritmētikas noteikumiem izlabotās cenas.
- 20.13. Iepirkumu komisija vērtē, vai kāds no saņemtajiem piedāvājumiem nav nepamatoti lēts. Ja iepirkuma komisija uzskata, ka kāds no saņemtajiem piedāvājumiem ir nepamatoti lēts, tā rīkojas Publisko iepirkumu likuma 48.pantā kārtībā un pieprasa šim pretendētājam iesniegt detalizētu skaidrojumu par būtiskajiem piedāvājuma nosacījumiem, piedāvātās cenas veidošanos, tajā iekļautajām izmaksām. Nepamatoti lētu piedāvājumu komisija noraida un turpmāk nevērtē.
- 20.14. Iepirkumu komisija jebkurā no vērtēšanas posmiem izslēdz pretendentu no turpmākas dalības iepirkuma procedūrā, ja tā uzzina, ka pastāv kāds nosacījums, ievērojot Publisko iepirkumu likuma 39.pantā noteikto.
- 20.15. Lai novērtētu vai pretendents nav izslēdzams no iepirkuma procedūras, pamatojot ar Publisko iepirkumu likuma 39.pantā noteikto, iepirkumu komisija veic minētajā likuma pantā noteiktās darbības.
- 20.16. Ja iepirkumu komisija kādu no piedāvājumiem atzīst par neatbilstošu iepirkuma procedūras dokumentos izvirzītajām prasībām un pieņem lēmumu par pretendenta noraidīšanu, tā piedāvājumu turpmāk nevērtē.
- 20.17. Ja pretendents atsauc piedāvājumu, iepirkumu komisija viņa piedāvājumu turpmāk nevērtē.
- 20.18. Iepirkumu komisija jebkurā no vērtēšanas posmiem var lūgt pretendentam, kura piedāvājums nav skaidrs, lai tas atbild uz jautājumiem, skaidro piedāvājumā iekļauto informāciju, sniedz papildus informāciju, u.c.
- 20.19. Ja komisija pieprasa, lai pretendents precizē informāciju vai paskaidro savu piedāvājumu, tā nosaka termiņu, līdz kuram Pretendentam jāsniedz atbilde.
- 20.20. Iepirkumu komisija jebkurā no vērtēšanas posmiem var pārbaudīt pretendenta kvalifikāciju un/vai piedāvājumā iekļautās informācijas patiesumu, izmantojot publiski pieejamas datu bāzes, piemēram, Lursoft, Uzņēmumu reģistra datu bāze, kā arī pieprasot informāciju no citiem pasūtītājiem par piedāvājumā norādītajiem veiktajiem būvdarbiem.
- 20.21. Vērtējot piedāvājumus, iepirkumu komisija ņem vērā pretendentiem uzdotos jautājumus un saņemtās atbildes uz tiem. Ja Pretendents noteiktajā laikā neatbild uz Iepirkumu komisijas lūgumu atbildēt uz jautājumiem, skaidrot piedāvājumā iekļauto informāciju, sniegt papildus informāciju, komisija ir tiesīga vērtēt, ņemot vērā rīcībā esošo informāciju. Ja pretendents, atbildot uz Pasūtītāja uzdotajiem jautājumiem nenovērš pasūtītāja šaubas par atbilstību prasībām, tad komisija ir tiesīga pieņemt lēmumu par Pretendenta piedāvājuma noraidīšanu.
- 20.22. Vērtējot piedāvājumus, komisija neņem vērā nekādus Pretendenta piedāvātos papildus labumus, kas nav prasīti iepirkuma procedūras nolikumā vai pārsniedz nolikumā noteikto prasību minimumu iepirkuma līguma priekšmetam.

21. Piedāvājumu vērtēšanas kritēriji

- 21.1. Piedāvājuma izvēles kritērijs – saimnieciski izdevīgākais piedāvājums, kurš ieguvis vislielāko punktu skaitu saskaņā ar turpmāk noteiktajiem vērtēšanas kritērijiem. Līguma slēgšanas tiesības piešķir pretendentam, kura kvalifikācija un piedāvājums atbilst iepirkuma procedūras dokumentos noteiktajām prasībām, un kurš ir saimnieciski izdevīgākais.

21.1.1. Saimnieciski visizdevīgākā piedāvājuma vērtēšanas kritēriji un to skaitliskās vērtības:

Vērtēšanas kritēriji:	Apzīmējums	Maksimāla vērtība
1. Piedāvātā autobusa cena Ls, bez PVN (autobusa cena kopā ar visu Tehniskajā specifikācijā noteikto obligāto aprīkojumu)	C	75
2. Tehnisko apkopju intervāls	TI	15

3. Garantijas termiņi un ierobežojumi	GN	10
Kopā:		100

21.1.2. Pretendenta piedāvājuma vērtēšanas kritēriju skaitliskos vērtējumus aprēķina pēc formulas:

$P = C + TI + GN$, kur P - pretendenta piedāvājuma skaitliskais vērtējums;

21.1.2.1. C - cenas kritērija skaitliskais vērtējums, kuru aprēķina saskaņā ar formulu:

$$C = \frac{C_{zc}}{C_{pc}} \times N_c, \text{ kur}$$

C_{zc} – viszemākā piedāvātā cena,

C_{pc} – vērtējamā piedāvājuma cena,

N_c – cenas kritērija maksimālā skaitliskā vērtība.

21.1.2.2. TI – tehnisko apkopju intervāla kritērija skaitliskais vērtējums, kuru nosaka pēc tabulas:

Tehnisko apkopju intervāla vērtēšanas kritērijs:

Maksimālais punktu skaits ir 15 saskaņā ar Pretendenta piedāvāto Tehnisko apkopju intervālu (Tehniskā piedāvājuma formas V punkts: Piedāvātais tehnisko apkopju intervāls) Pretendentam tiek piešķirti punkti:

Piedāvātais vidējais tehnisko apkopju intervāls (TI)	Iegūtie punkti
$TI < 10\,000$ km	0
$10\,000 \text{ km} \leq TI < 20\,000$ km	5
$20\,000 \text{ km} \leq TI < 30\,000$ km	10
$TI \geq 30\,000$ km	15

21.1.2.3. GN – garantijas termiņa kritērija skaitliskais vērtējums, kuru nosaka pēc tabulām:

Maksimālais punktu skaits ir 10, kurš sadalās šādos parametros:

Garantijas objekts	Par piedāvāto garantijas laiku piešķirami punkti						
	Līdz 2 gadiem (neieskaitot)	Līdz 3 gadiem (neieskaitot)	Līdz 4 gadiem (neieskaitot)	Līdz 6 gadiem (neieskaitot)	Līdz 8 gadiem (neieskaitot)	Līdz 10 gadiem (ieskaitot)	Vairāk par 10 gadiem
Virsbūve (pret caurrūsēšanu)	0	0	0	0	1	2	3
Motors	0	1	1	2	2	3	3
Pārnesumkārbas	0	1	1	1	1	1	1
Dzenošais tilts	0	1	1	1	1	1	1

Punkti par nobraukuma ierobežojumu garantijas laikā tiek piešķirti pēc tabulas:

Piedāvātais nobraukuma ierobežojums garantijas laikā	Par piedāvāto nobraukuma ierobežojumu garantijas laikā piešķirami punkti
Līdz 200 000 km	0
Līdz 400 000 km (ieskaitot)	1
Virs 400 000 km	2

21.2. Par pieņemto lēmumu par līguma tiesību slēgšanas tiesību piešķiršanu iepirkumu komisija paziņo Publisko iepirkumu likuma 32.pantā noteiktajā kārtībā pretendentiem trīs darba dienu laikā no lēmuma pieņemšanas dienas, nosūtot paziņojumu par pieņemto lēmumu pa faksu, vienlaicīgi to izsūtot arī pa pastu.

22. Iepirkumu komisijas tiesības:

- 22.1. Veikt grozījumus iepirkuma procedūras nolikumā, ievieojot par tiem attiecīgu informāciju Pasūtītāja mājaslapā internetā pie attiecīgā iepirkuma procedūras nolikuma un sarakstes. Ja iepirkuma procedūras nolikumā veicami nebūtiski grozījumi, Iepirkumu komisija Iepirkumu uzraudzības biroja mājaslapā publicē paziņojumu par grozījumiem un pagarina piedāvājumu iesniegšanas termiņu, ja tas ir nepieciešams atbilstoši Publisko iepirkumu likuma 29.pantam.
- 22.2. Ja tas nepieciešams pretendentu atlasei, piedāvājumu vērtēšanai, pieprasīt Pretendentiem precizēt informāciju, iesniegt papildus informāciju, apliecināt piedāvājumā iekļautās informācijas pareizību, pieprasīt uzrādīt dokumenta oriģinālu, u.c. saskaņā ar Publisko iepirkumu likuma 37., 45.un 48.pantiem.
- 22.3. Pieaicināt komisijas darbā ekspertus ar padomdevēja tiesībām.
- 22.4. Izbeigt iepirkuma procedūru saskaņā ar Publisko iepirkumu likuma 38.pantu, ja tam ir objektīvs pamatojums.
- 22.5. Veikt citas darbības saskaņā ar Publisko iepirkumu likumu, citiem normatīvajiem tiesību aktiem un šo nolikumu.
- 22.6. Pasūtītājs nesedz un nekompensē izdevumus par piedāvājuma sagatavošanu un iesniegšanu neatkarīgi no iepirkuma procedūras norises un rezultāta.
- 22.7. Atbilstoši nolikumā noteiktajam saņemt, atvērt piedāvājumus, vērtēt tos un pieņemt lēmumu par piedāvājuma turpmāku vērtēšanu vai noraidīšanu. Pieņemt lēmumu par līguma slēgšanas tiesību piešķiršanu vienam no piedāvājumu iesniegušajiem pretendentiem.

23. Iepirkumu komisijas pienākumi:

- 23.1. Izskatīt visus noteiktajā laikā saņemtos Pretendentu piedāvājumus, veicot visas pretendentu atlasei, piedāvājumu vērtēšanai un lēmuma pieņemšanai nepieciešamās darbības, atbilstoši nolikuma noteikumiem un Publisko iepirkumu likuma noteikumiem.
- 23.2. Noteiktajā termiņā saskaņā ar nolikuma 16.4.un 16.5.punktiem pirms piedāvājumu iesniegšanas sniegt atbildes uz iepirkuma procedūrā saņemtajiem jautājumiem.
- 23.3. Izsniegt vispārpieejamo informāciju saskaņā ar Publisko iepirkumu likumu un citiem spēkā esošiem normatīvajiem aktiem.
- 23.4. Veikt citas darbības saskaņā ar Publisko iepirkumu likumu, šo nolikumu un citām spēkā esošām tiesību normām.

Pretendenta³

FINANŠU PIEDĀVĀJUMS

Madonas novada pašvaldības izsludinātajā iepirkumā
„Jauna autobusa piegāde Madonas novada pašvaldības Bērzaunes pagasta
pārvaldei”,

Iepirkuma procedūras identifikācijas Nr.MNP2013/13

Pilnībā iepazīnušies ar iepirkuma nolikumu un tā pielikumiem, kā arī ar citu pieejamo informāciju, piedāvājam **piegādāt vienu jaunu autobusu** saskaņā ar iepirkuma dokumentos noteiktajām prasībām par piedāvājuma cenu (cenā ir iekļauta autobusa cena, ieskaitot obligāto aprīkojumu) bez PVN:

transportlīdzekļa bāzes modeļa ražotāja nosaukums un transportlīdzekļa modeļa nosaukums	Līgumcena Ls (bez PVN)	PVN 21% Ls	Līgumcena Ls (ar PVN 21%) kopā

1. Apstiprinām, ka piedāvātā autobusa piegādes termiņš no iepirkuma līguma noslēgšanas dienas ir < *norādīt skaitļiem un vārdiem* > dienas.
2. Apstiprinām, ka piedāvātais autobusa tehniskās apkopes vidējais intervāls ir < *norādīt skaitļiem un vārdiem* > km.
3. Apstiprinām, ka piedāvātā autobusa garantijas laiks ir < *norādīt skaitļiem un vārdiem* > gadi vai < *norādīt skaitļiem un vārdiem* > km un atsevišķo mezglu garantijas laiks ir:

Garantijas objekts	Garantijas laiks (gadi)
Virsbūve (pret caurrūsēšanu)	
Motors	
Pārnesumkārbā	
Dzenošais tilts	
Nobraukuma ierobežojums garantijas laikā	

4. Apliecinām, ka:
 - 4.1. esam iepazīnušies un sapratuši iepirkuma procedūras dokumentu, tai skaitā līguma projekta, noteikumus un piekrītam izpildīt Līguma Darbus par šajā piedāvājumā norādīto cenu.
 - 4.2. Līguma Darbi tiks veikti atbilstoši nolikuma un tā pielikumu noteikumiem, Latvijas Republikā spēkā esošām tiesību normām un citiem normatīvajiem aktiem.
 - 4.3. Piedāvātajā līgumcenā ir iekļautas visas Darbu izpildei nepieciešamās izmaksas.
 - 4.4. Līguma slēgšanas gadījumā iesniegsim CSDD izsniegtu M2 vai M3 kategorijas transportlīdzekļa tipa atbilstības sertifikāta kopiju, vai arī kopējā transportlīdzekļa tipa apstiprinājuma sertifikāta kopiju atbilstoši Eiropas Savienības direktīvas 2007/46/EK prasībām, vai arī CSDD izsniegta transportlīdzekļa individuālās apstiprināšanas sertifikāta kopiju transportlīdzeklim, kurš atbilst mūsu iesniegtajam Tehniskajam piedāvājumam. Gadījumā, ja autobusa pārbūve veikta Latvijā vai ārvalstīs, apliecinu, ka

¹ Pretendentam jāaizpilda tukšās un attiecīgi norādītās vietas šajā formā.

² Ja pretendenta veidlapas rekvizītos nav norādīts, tad jānorāda sekojošas ziņas:

Pretendenta juridiskā adrese, biroja adrese, e-pasta adrese, tālruna Nr.

Faksa Nr., Mājas lapas adrese internetā (ja ir)

Bankas nosaukums, konta Nr., bankas kods

³ Ja piedāvājumu iesniedz personu apvienība, ir jānorāda visi apvienības dalībnieki.

papildus bāzes transportlīdzekļa atbilstības apliecinājumam, iesniegsim CSDD saskaņotu pārbūves projektu, kurš atbilst mūsu iesniegtajam Tehniskajam piedāvājumam. Iepriekšminētos dokumentus iesniegsim pirms iepirkuma līguma noslēgšanas, bet ne vēlāk kā 7 (septiņu) darba dienu laikā, skaitot no dienas, kad pasūtītājs drīkst slēgt līgumu saskaņā ar Publisko iepirkumu likuma 67.panta ceturtajā un piektajā daļā noteikto.

- 4.5. Mums ir pietiekami finanšu, materiālie u.c. resursi Līguma izpildei.
- 4.6. Kamēr oficiālā Vienošanās (līgums) tiek gatavota un noformēta, šis Piedāvājums kopā ar Jūsu piekrišanu noteiks saistības mūsu starpā.
- 4.7. Informācija, kas pēc pretendenta domām ir uzskatāma par komercnoslēpumu vai konfidenciālu informāciju, atrodas pretendenta _____ piedāvājuma _____ lpp.

Iepirkuma līguma slēgšanas gadījumā no mūsu puses līgumu parakstīs pretendenta pārstāvis: *pārstāvja amats, vārds uzvārds*, kas pretendentu pārstāv uz (*statūti, pilnvara vai cits – nosaukt atbilstošo*) pamata.

Pretendenta kontaktpersona: _____ vārds uzvārds, _____
amats, kontakti _____ .

Pretendenta pārstāvis

(amats, paraksts, atšifrējums, datums, zīmogs)

KVALIFIKĀCIJA

1. Pretendenta pieredze.

- 1.1. Pretendentam ir pieredze līdzvērtīgu transportlīdzekļu piegādē un tehniskās apkopes (servisa) pakalpojumu sniegšanā vismaz trīs attiecīgā transportlīdzekļa tipa pasažieru pārvadāšanai, kuru sēdvietu skaits, neskaitot vadītāja vietu, nav mazāks par šajā iepirkumā transportlīdzeklim paredzēto sēdvietu skaitu, piegādē, kā arī pretendents ir nodrošinājis tehnisko apkopi (servisu) transportlīdzekļiem pasažieru pārvadāšanai pienācīgi un atbilstoši normatīvo aktu prasībām.
- 1.2. Lai apliecinātu pieredzi, pretendentam tabulā ir jānorāda informācija un piedāvājumā jāiesniedz vismaz viena pasūtītāja atsauksme par to, kad un kādu tehniski līdzvērtīgu transportlīdzekļu piegāde ir veikta un kādi tehniskās apkopes (servisa) pakalpojumi ir sniegti atbilstoši noteiktajām prasībām.
- 1.3. Pretendents pieredzi var apliecināt iepriekšējo 3 (trīs) gadu periodu.

Nr. p.k.	Piegādes un pakalpojuma nosaukums un īss raksturojums	Piegādāto autobusu skaits un sēdvietu skaits tajos	Modelis	Pasūtītājs (nosaukums, reģistrācijas numurs, adrese, kontaktpersona, tālruņa numurs)	Piegādes un pakalpojuma sniegšanas pabeigšanas gads un mēnesis
1.	<...>	<...>	<...>	<...>/<...>	
2.	<...>	<...>	<...>	<...>/<...>	
3.	<...>	<...>	<...>	<...>/<...>	

Pretendenta

(Uz pretendenta veidlapas ar rekvizītiem)

TEHNISKAIS PIEDĀVĀJUMS

Iepirkuma procedūrā „Jauna autobusa piegāde Madonas novada pašvaldības Bērzaunes pagasta pārvaldei”, identifikācija numurs MNP2013/13

I Informācija par piedāvāto transportlīdzekli

1. Transportlīdzekļa bāzes modeļa nosaukums:

2. Transportlīdzekļa bāzes modeļa ražotāja nosaukums:

3. Piedāvātā transportlīdzekļa īss, paskaidrojošs apraksts:

II Atbilstība tehniskās specifikācijas prasībām

Autobusa tehniskā specifikācija

Pozīcijas atbilstoši tehniskās specifikācijas prasībām	Pretendenta piedāvājums Izvērsti apraksts atbilstoši Tehniskās specifikācijas prasībām
Transportlīdzekļa tips	
Pasažieru sēdvietas:	
Vietu skaits	
Attālums garenvirzienā starp sēdekļiem	
Transportlīdzekļa garantija	
Salona griestu augstums	
Motora parametri:	
Tips	
Jauda	
Degvielas veids	
Tilpums	
Degvielas tvertnes tilpums	
Pagrieziena rādiuss gabarītiem	
Pārnesumu kārbā	
Bagāžas nodalījums	
Riteņu disku izmērs	
Obligātais aprīkojums (sniegt detalizētu piedāvājuma aprakstu par katru obligāto prasību pozīciju)	<ul style="list-style-type: none">•

III PAGRIEZIENA RĀDIUSA SHĒMA

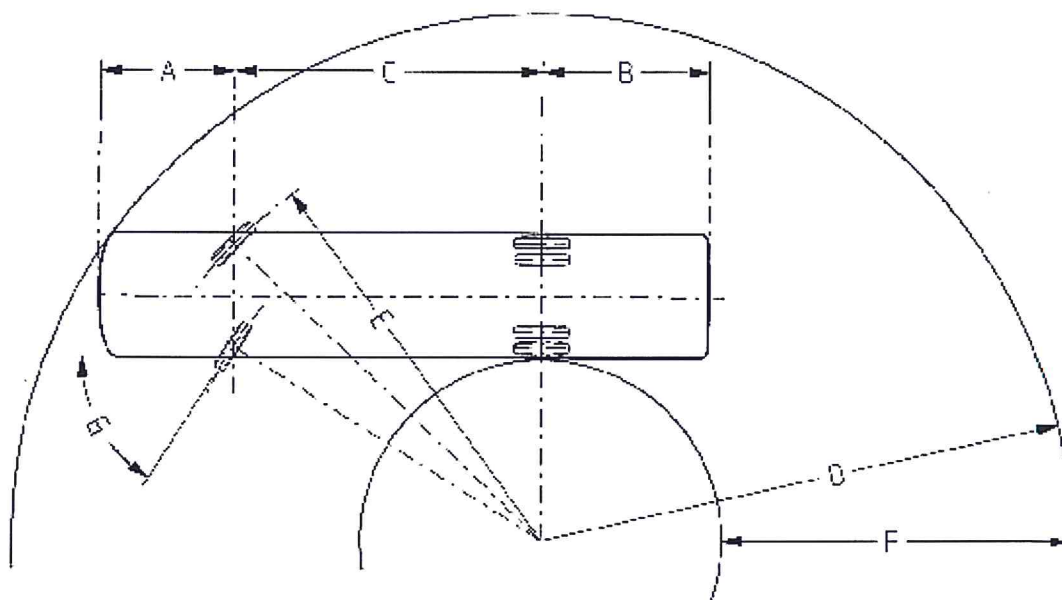

- A: Priekšējā pārkaure _____ mm
 B: Aizmugurējā pārkaure _____ mm
 C: Riteņu bāze _____ mm
 D: Minimālais apgriešanās rādiuss _____ mm
 E: Minimālais riteņa sliedes rādiuss _____ mm
 F: Minimālais pagriešanās koridors _____ mm
 G: Maksimālais priekšējās ass pagriezienu leņķis, iekšējie/ārējie riteņi - ____° / ____°

IV AUTOBUSA TEHNISKAJIE ZĪMĒJUMI

1. Prasības autobusa tehniskajiem zīmējumiem:

- 1.1. attēlot autobusu no priekšpuses, aizmugures un sāniem;
 - 1.2. norādīt autobusa ārējos un iekšējos izmērus (autobusa garums, platums, augstums un attālums no zemes);
 - 1.3. norādīt durvju izmērus;
 - 1.4. norādīt vietu, kas ir paredzēta ratiņkrēslu pacelēja izvietošanai un norādīt tā izmērus;
 - 1.5. attēlot sēdvietu izvietošanu salonā.
2. Autobusa tehniskajiem zīmējumiem jābūt tādā mērogā un kvalitātē, lai sniegtu detalizētu un uzskatāmu informāciju.

V PIEDĀVĀTAIS TEHNISKO APKOPJU INTERVĀLS

Apkopes kārtas numurs	Intervāls no iepriekšējās apkopes reizes, km
Vidēji:	

Norādīt visas veicamās apkopes līdz nobraukumam 300 000 km.

VI PIEDĀVĀTAIS GARANTIJAS TERMIŅŠ

Garantijas objekts	Piedāvātais garantijas laiks (gadi)
Virsbūve (pret caurrūsēšanu)	
Motors	
Pārnesumkārbā	
Dzenošais tilts	
Nobraukuma ierobežojums garantijas laikā	

TEHNISKĀS APKOPES (SERVISA) SNIEGŠANAS VIETU SARAKSTS LATVIJĀ

Iepirkuma procedūrā „Jauna autobusa piegāde Madonas novada pašvaldības Bērzaunes pagasta pārvaldei”, identifikācija numurs MNP2013/13

1. Sarakstā pretendents norāda transportlīdzekļu ražotāja sertificētu Tehniskās apkopes (servisa) sniegšanas vietas Latvijas Republikas teritorijā.
2. Pretendents piedāvājumā iekļauj ražotāja izsniegtu katras vietas sertifikāta, apliecības vai līdzvērtīga dokumenta kopiju.

Nr.p.k.	Servisa vietas nosaukums	Servisa sniegšanas juridiskais pamatojums (struktūrvienība, apakšuzņēmējs u.tml.)	Adrese	Kontaktpersona, Kontakt tālrunis
1.	<...>	<...>	<...>	<...>
<...>	<...>	<...>	<...>	<...>
<...>	<...>	<...>	<...>	<...>

vieta

datums

amats

Paraksts

amatpersonas
vārds, uzvārds

Z.V.

LĪGUMS Nr. _____

„Jauna autobusa piegāde Madonas novada pašvaldības Bērzaunes pagasta pārvaldei”

Madonā

2013.gada

..... pašvaldība (turpmāk – Pasūtītājs), reģ. Nr., adrese: tās
..... personā, kurš darbojas saskaņā, no vienas puses,
un „.....” (turpmāk tekstā – Piegādātājs), reģ. Nr., adrese:
....., tās personā, kurš darbojas saskaņā ar, no otras puses,
kopā saukti Puses, bet katra atsevišķi Puse, pamatojoties uz iepirkuma procedūrā
Nr.MNP2013/13 „Jauna autobusa piegāde Madonas novada pašvaldības Bērzaunes pagasta
pārvaldei” (turpmāk tekstā – Iepirkums) pieņemto lēmumu par līguma slēgšanas tiesību
piešķiršanu, izrādot brīvu un nepiespiestu gribu, bez maldības, viltus un spaidiem, noslēdz šo
līgumu, turpmāk - Līgumu, par sekojošo:

I LĪGUMA PRIEKŠMETS

- 1.1. Pasūtītājs uzdod un Piegādātājs apņemas piegādāt vienu jaunu pasažieru autobusu
_____ [ziņas par autobusu]___ (turpmāk tekstā – prece), garantijas laikā
veikt tehniskās apkopes un remontu garantijas termiņā, viss kopā turpmāk tekstā - **Darbi**,
saskaņā ar Iepirkuma nolikuma Tehniskās specifikācijas prasībām (Līguma Pielikums
Nr.1), Piegādātāja iesniegto un Pasūtītāja akceptēto Piedāvājumu Iepirkumā (Līguma
Pielikums Nr.2), kas ir Līguma neatņemamas sastāvdaļas.
- 1.2. Līguma 1.1. punktā minētās preces piegādes termiņš irdienas (*ne vairāk kā 75 dienas*) no
līguma noslēgšanas dienas.
- 1.3. Preces piegādes adrese ir Saieta laukums 1, Madona, Madonas novads.
- 1.4. Piegādātājs sniedz garantijas servisa pakalpojumus Pasūtītājam saskaņā ar Iepirkuma
Nolikuma Līguma 2.pielikumu „Transportlīdzekļa garantijas noteikumi” un Piedāvājumu.

II LĪGUMCENA UN APMAKSAS KĀRTĪBA

- 2.1. Līgumcena Darbiem, kas pamatota ar Piegādātāja finanšu piedāvājumu un normatīvo aktu
prasībām, Pusēm vienojoties ir *Ls summa cipariem (summa vārdiem)*. Pievienotās vērtības
nodoklis (PVN 21%) tiek aprēķināts atsevišķi, t.i., *Ls summa cipariem (summa vārdiem)*.
Kopējā līguma summa ar PVN 21% ir *Ls summa cipariem (summa vārdiem)*. Līgumcenā
nav iekļautas Tehnisko apkopju izmaksas garantijas termiņā.
- 2.2. Līguma summa tiek pārskaitīta Piegādātāja norādītajā bankas kontā 10 (desmit) dienu laikā
pēc piegādātās preces pieņemšanas – nodošanas akta parakstīšanas un atbilstoša rēķina
saņemšanas Madonas novada pašvaldībā. Maksājums tiek koriģēts saskaņā ar atskaitījumiem
par līgumsodu.
- 2.3. Līguma Darbu izmaksu sadārdzinājums ne līdz Līguma noslēgšanai, ne arī tā izpildes laikā
netiek atlīdzināts.
- 2.4. Piegādātājs izraksta un iesniedz Pircējam rēķinu, kurā norāda:
 - 2.4.1. Piegādātāja rekvizītus;
 - 2.4.2. Pasūtītāja rekvizītus;
 - 2.4.3. Preci - marka, modelis, skaits;
 - 2.4.4. Summu - cipariem un vārdiem.
- 2.5. Par samaksas dienu tiek uzskatīta diena, kad Pasūtītājs veicis pārskaitījumu uz Piegādātāja
norādīto bankas norēķinu kontu.

III PRECES PIEGĀDE, NODOŠANA UN PIENĒMŠANA

- 3.1. Piegādātājs piegādā Preci Pasūtītāja adresē saskaņā ar Līguma 1.3.apakšpunktu.
- 3.2. Piegādātājs nodod un Pasūtītājs pieņem Preci, parakstot divpusēju Aktu. Vienlaicīgi ar
Preces nodošanu, Piegādātājs iesniedz ar Preces kvalitāti un ar normatīvajos aktos noteiktajā
kartībā veikto reģistrāciju saistītos dokumentus, sauszemes transportlīdzekļu īpašnieku

civiltiesiskās atbildības obligāto apdrošināšanas polisi, ekspluatācijas instrukciju un servisa grāmatīņu.

- 3.3. Pirms Akta parakstīšanas Pasūtītājs pārbauda Preces atbilstību Līguma un tā pielikumu noteikumiem un paraksta Aktu vai atdod to Piegādātājam neparakstītu, rakstveidā norādot tā neparakstīšanas iemeslus. Pirms minētās pārbaudes veikšanas par Akta iesniegšanas faktu Piegādātājam Puses uz tā izdara attiecīgu atzīmi. Atteikumā parakstīt Aktu Pasūtītājs norāda konstatētās nepilnības. Piegādātājs novērš nepilnības par saviem līdzekļiem Pušu noteiktajā termiņā. Ja Puses nespēj panākt vienošanos par konstatēto nepilnību novēršanas termiņu, Piegādātāja pienākums ir novērst konstatētās nepilnības 10 (desmit) darba dienu laikā no atteikuma parakstīt Aktu iesniegšanas dienas Pasūtītājam. Pasūtītājs neparakstītu Aktu un atteikumu parakstīt Aktu, kurā ir norādīti Akta neparakstīšanas iemesli, nosūta Piegādātājam 3 (trīs) darba dienu laikā no Akta iesniegšanas dienas Pasūtītājam; ja minētajā 3 (trīs) darba dienu termiņā Pasūtītājs nav parakstījis Aktu, kā arī nav nosūtījis Piegādātājam neparakstītu Aktu un atteikumu parakstīt Aktu, uzskatāms, ka Prece ir pieņemta piektajā darba dienā no Akta iesniegšanas dienas Pircējam.
- 3.4. Ja Puses nevar vienoties par Preces atbilstību Līguma noteikumiem, proti, Pusēm ir domstarpības par Pasūtītāja izvirzītajām pretenzijām par Preces neatbilstību Līguma un tā pielikumu noteikumiem, tās pieaicina neatkarīgu ekspertu no Latvijas Autoinženieru asociācijas atzinuma sniegšanai. Par pieaicināmo ekspertu atzinuma sniegšanai Puses vienojas ar nosacījumu, ka pieaicinātais neatkarīgais eksperts būs vispāratzīts lietpratējs (speciālists) jomā, par kuru Pusēm ir radušās domstarpības. Ar eksperta pieaicināšanu saistītos izdevumus sedz tā Puse, uz kuras viedokļa nepamatotību domstarpību gadījumā norāda eksperta atzinums.
- 3.5. Risks par Preces saglabāšanu pāriet uz Pasūtītāju no Akta parakstīšanas brīža vai 5. (piektajā) darba dienā no Akta iesniegšanas dienas Pasūtītājam, ja Līguma 3.3. apakšpunktā minētajā termiņā Pasūtītājs nav parakstījis Aktu, kā arī nav nosūtījis Piegādātājam neparakstītu Aktu un atteikumu parakstīt Aktu.
- 3.6. Pasūtītājam nav tiesību lietot Preci līdz Preces pieņemšanai šajā Līgumā noteiktajā kārtībā.

IV PUŠU TIESĪBAS UN PIENĀKUMI

- 4.1. Pasūtītāja tiesības:
 - 4.1.1. pārbaudīt Preces atbilstību visām Tehniskajā specifikācijā noteiktajām prasībām;
 - 4.1.2. pārbaudīt Piegādātāja Preces dokumentācijas pilnīgumu un derīgumu, ražotāja garantijas nosacījumus;
 - 4.1.3. pirms Preces nodošanas, ja Precei konstatētas nepilnības, sastādīt aktu, kurā norādītas konstatētās nepilnības un termiņš to novēršanai;
 - 4.1.4. pieņemot Preci, pieaicināt neatkarīgus ekspertus no Latvijas Autoinženieru asociācijas;
 - 4.1.5. nepieņemt Preci, ja tā neatbilst Līguma noteikumiem;
 - 4.1.6. pieprasīt informāciju par Līguma izpildes gaitu.
- 4.2. Pasūtītāja pienākumi:
 - 4.2.1. pieņemt Preci, ja tā piegādāta saskaņā ar Līguma noteikumiem;
 - 4.2.2. veikt maksājumu saskaņā ar Līgumā noteikto apmaksas kārtību;
 - 4.2.3. 3 (trīs) darba dienu laikā izskatīt visus Piegādātāja iesniegumus un priekšlikumus un rakstveidā snigt uz tiem atbildi;
 - 4.2.4. piedalīties Preces nodošanā un pieņemšanā.
- 4.3. Piegādātāja tiesības: saņemt samaksu par Preci, kas ir piegādāta saskaņā ar Līguma noteikumiem.
- 4.4. Piegādātāja pienākumi:
 - 4.4.1. saskaņā ar normatīvajiem aktiem sagatavot un organizēt Preces nodošanu Pasūtītājam dalībai ceļu satiksmē;
 - 4.4.2. samaksāt normatīvajos aktos noteiktos nodokļus un nodevas par Preci;
 - 4.4.3. veikt Preces reģistrāciju Ceļu Satiksmes Drošības direkcijā (turpmāk - CSDD) uz Pasūtītāja vārda un segt ar to saistītās izmaksas;
 - 4.4.4. veikt Preces pirmreizējo tehnisko apskati CSDD un segt ar to saistītās izmaksas;
 - 4.4.5. iepazīstināt Pasūtītāju ar patiesu un pilnīgu informāciju par Preces kvalitāti, drošumu, ražotāja garantijas noteikumiem un tehniskās ekspluatācijas noteikumiem;

- 4.4.6. Līguma prasībām neatbilstošas Preces piegādes gadījumā apmainīt to pret jaunu, Līguma prasībām atbilstošu Preci;
- 4.4.7. sniegt garantiju saskaņā Iepirkumā noteiktajiem Transportlīdzekļa garantijas noteikumiem un piedāvājumu un nodrošināt Pasūtītājam iespēju veikt garantijas remontu Latvijas Republikas teritorijā;
- 4.4.8. mainot apakšuzņēmēju, uz kura iespējām Piegādātājs Iepirkumā ir balstījies, lai apliecinātu savas kvalifikācijas atbilstību iepirkuma dokumentos noteiktajām prasībām, ir jāprasa Pasūtītāja saskaņojums. Jaunajam apakšuzņēmējam jāatbilst prasībām, kas noteiktas Iepirkuma nolikumā. Apakšuzņēmēja maiņa notiek tikai atbilstoši Publisko iepirkumu likuma 68.pantam;
- 4.4.9. pēc Pasūtītāja pieprasījuma vai savas iniciatīvas sniegt informāciju par Līguma izpildes gaitu;
- 4.4.10. Ja darbu izpildē Piegādātājam ir radušies fiziski šķēršļi vai citi apstākļi, kurus viņš nevarēja iepriekš paredzēt, tad viņam nekavējoties par tiem jāziņo Pasūtītājam. Ja apstākļi ir radušies objektīvu iemeslu dēļ, puses var vienoties par Darbu tālāku izpildi, izpildes termiņa pagarinājumu u.c.

V LĪGUMSODA SANKCIJAS

- 5.1. Ja Piegādātājs nepiegādā Preci Līguma 1.2.apakšpunktā norādītajā termiņā, viņš maksā Pircējam līgumsodu 0,5% (viena puse procenta) apmērā no Līguma summas ar PVN par katru kavējuma dienu.
- 5.2. Ja Piegādātājs Līguma 3.3. un 4.6.6. apakšpunktos noteiktajā kārtībā neapmaina nekvalitatīvo vai neatbilstošo Preci pret jaunu vai nenovērš konstatētās nepilnības, Pasūtītājs no viņa var pieprasīt līgumsodu 0,1% apmērā no Līguma summas ar PVN par katru kavējuma dienu.
- 5.3. Ja Piegādātājs vienpusēji atsakās no Līguma izpildes vai Pasūtītājs Līgumā vai Latvijas Republikas normatīvajos aktos noteiktajā kārtībā izbeidz Līgumu Piegādātāja vainas dēļ:
 - 5.3.1. Piegādātājs maksā Pasūtītājam līgumsodu 10% apmērā no Līguma summas ar PVN:
 - 5.3.1.1. Piegādātājs vai pasūtītājs, atsakoties no līguma izpildes vai attiecīgi izbeidzot Līgumu, iesniedz otram Pusei vienpusēju paziņojumu par atkāpšanos no Līguma izpildes;
 - 5.3.2. Piegādātājs sedz zaudējumus, kas Pasūtītājam radušies saistībā ar Līguma izbeigšanu;
 - 5.3.3. 2 (divu) darba dienu laikā no dienas, kad Piegādātājam nosūtīts paziņojums par Piegādātāja vienpusēju atkāpšanos no Līguma izpildes vai kad Pasūtītājs Līgumā vai Latvijas Republikas normatīvajos aktos noteiktajā kārtībā paziņojis Piegādātājam par Līguma izbeigšanu Piegādātāja vainas dēļ, Piegādātājs samaksā Pasūtītājam līgumsodu saskaņā ar Līguma 5.3.1.apakšpunktu.
- 5.4. Par šajā Līgumā 2.1.3.apakšpunktā noteiktā maksājuma nokavējumu, Pasūtītājs maksā Piegādātājam līgumsodu 0,5% (viena puse procenta) no tās Līguma summas ar PVN, attiecībā uz kuru saistība nav izpildīta, par katru kavējuma dienu.
- 5.5. Līguma 5.1., 5.2., un 5.4. apakšpunktos minētā līgumsoda samaksa neatbrīvo Pārdevēju un Pircēju no saistību izpildes pilnā apmērā.

VI KVALITĀTE

- 6.1. Kvalitatīva Prece Līguma izpratnē ir Prece, kas atbilst Līguma noteikumiem, tajā skaitā Tehniskajai specifikācijai, Preces ražotāja standartiem un likumos un citos normatīvajos aktos noteiktām prasībām attiecībā uz Preces kvalitāti.

VII NEPĀRVARAMA VARA

- 7.1. Puses vienojas, ja kāda no Pusēm nepilda savus pienākumus saskaņā ar Līgumu nepārvaramas varas dēļ, tā ir atbrīvojama no atbildības par Līguma neizpildi vispār vai Līguma pienācīgu neizpildi.
- 7.2. Puses vienojas, ka ar nepārvaramu varu tiek saprasti jebkādi no attiecīgās Puses gribas neatkarīgi apstākļi (ja tā ir rīkojusies saprātīgi un godīgi), kuru rezultātā nav bijis iespējams izpildīt pienācīgi vai izpildīt vispār saistības un ja šos apstākļus nebija iespējams paredzēt ne vien attiecīgajai Pusei, bet jebkurai citai personai, kas darbojas vai darbotos attiecīgās Puses nozarē, kā arī, ja šos apstākļus nebija iespējams novērst ar saprātīgiem un godīgiem paņēmieniem. Ar nepārvaramas varas apstākļiem Līguma izpratnē netiek saprastas jebkāda

veida ekonomiskās vai finanšu grūtības vai arī globālo vai lokālo ekonomikas procesu ietekme uz Pusēm.

- 7.3. Puses vienojas, ka par nepārvaramas varas apstākļu iestāšanos tai Pusei, kas uz tādiem atsaucas, ir jāziņo otrai Pusei rakstiski ne vēlāk kā 5 (piecu) kalendāro dienu laikā no šo apstākļu iestāšanās vai uzsākšanās (rakstiskais paziņojums), bet dokumenti vai citi apliecinājumi, kas nepārprotami norāda uz nepārvaramas varas apstākļiem iesniedzami otrai Pusei ne vēlāk kā 14 (četrpadsmit) kalendāro dienu laikā no rakstiskā paziņojuma nosūtīšanas vai nodošanas dienas.
- 7.4. Ja Puse, kas vēlāk atsaucas uz nepārvaramas varas apstākļiem, nav ievērojusi iepriekšminēto paziņojumu un pierādījumu iesniegšanas kārtību, tās apgalvojumi nav uzskatāmi par nepārvaramas varas apstākļiem atbilstošiem.

VIII LĪGUMA TERMIŅŠ UN TĀ IZBEIGŠANA

- 8.1. Līgums stājas spēkā no tā parakstīšanas dienas un ir spēkā līdz pilnīgai saistību izpildei.
- 8.2. Pasūtītājam ir tiesības ar vienpusēju paziņojumu izbeigt šo Līgumu, ja:
 - 8.2.1. ir stājies spēkā tiesas spriedums par Piegādātāja atzīšanu par maksātnespējīgu;
 - 8.2.2. Piegādātājs saskaņā ar Līgumā noteikto kārtību nav Precei novērsis trūkumus;
 - 8.2.3. Piegādātājs kavē no Līguma izrietošo saistību izpildi vairāk par 20 (divdesmit) darba dienām;
 - 8.2.4. Piegādātājs nomainījis apakšuzņēmējus, nesaskaņojot ar Pircēju, ja tas bija jādara saskaņā ar Publisko iepirkumu likuma 68.pantā noteikto.
- 8.3. Līguma 8.2. apakšpunktā noteiktajos gadījumos Līgums uzskatāms par izbeigtu 7 (septītajā) dienā pēc Pasūtītāja paziņojuma par atkāpšanos (ierakstīta vēstule) izsūtīšanas dienas. Šādā gadījumā Piegādātājs maksā Līgumā noteikto līgumsodu un atlīdzina visus radušos zaudējumus Pasūtītājam.
- 8.4. Līguma 8.2.2. un 8.2.3. apakšpunktā noteiktās tiesības Pircējs attiecībā uz katru piegādāto Preci var izmantot tikai līdz brīdim, kad parakstīts Akts vai saskaņā ar Līguma noteikumiem uzskatāms, ka Prece ir pieņemta (tas ir, ja Līguma 3.3. apakšpunktā minētajā termiņā Pircējs nav parakstījis Aktu, kā arī nav nosūtījis Pārdevējam neparakstītu Aktu un atteikumu parakstīt Aktu).
- 8.5. Līgums var tikt izbeigts pirms Līguma darbības termiņa beigām, Pusēm savstarpēji rakstveidā vienojoties.

IX CITI NOTEIKUMI

- 9.1. Termini, kas lietoti šajā Līgumā atbilst to jēgai un formulējamam, kādā tie ir lietoti Iepirkuma dokumentācijā un Publisko iepirkumu likumā. Līguma izpildes gaitā Pusēm ir saistoši Iepirkuma dokumentācijā paredzētie noteikumi.
- 9.2. Visas pretenzijas un strīdi, kas var rasties Līguma izpildes laikā, tiek risināti vispirms pārrunu ceļā, pēc iespējas vienojoties abpusēji izdevīgam kompromisam. Strīda neatrisināšanas gadījumā strīds tiek izšķirts Latvijas Republikas normatīvajos aktos noteiktajā kārtībā Latvijas Republikas tiesā.
- 9.3. Līguma noteikumi var tikt grozīti Pusēm savstarpēji vienojoties, noformējot Līguma grozījumus, labojumus un papildinājumus rakstiski. Tie pievienojami Līgumam kā pielikumi un kļūst par Līguma neatņemamu sastāvdaļu.
- 9.4. Neviena no Pusēm bez saskaņošanas ar otru Pusi nedrīkst nodot trešajai personai savas saistības, kas ir noteiktas ar Līgumu.
- 9.5. Gadījumos, kas nav paredzēti Līgumā, Puses rīkojas saskaņā ar spēkā esošajiem normatīvajiem aktiem.
- 9.6. Ja kādai no Pusēm tiek mainīts juridiskais statuss, Pušu amatpersonu paraksta tiesības, vai kādi Līgumā minētie Pušu rekvizīti, tālruna, faksa numuri, elektroniskā pasta adreses, adreses u.c., tad tā nekavējoties rakstiski paziņo par to otrai Pusei. Ja Puse neizpilda šī apakšpunkta noteikumus, uzskatāms, ka otra Puse ir pilnībā izpildījusi savas saistības, lietojot šajā Līgumā esošo informāciju par otru Pusi. Šajā apakšpunktā minētais attiecas arī uz Līgumā un tā pielikumos minētajiem Pušu pārstāvjiem un to rekvizītiem.
- 9.7. Pušu reorganizācija vai to vadītāju maiņa nevar būt par pamatu Līguma pārtraukšanai vai izbeigšanai. Gadījumā, ja kāda no Pusēm tiek reorganizēta vai likvidēta, Līgums paliek spēkā

un tā noteikumi ir saistoši Pušu tiesību pārņēmējam. Puses brīdina par šādu apstākļu iestāšanos vienu mēnesi iepriekš.

- 9.8. Korespondence, kas saistīta ar Līguma izpildi, ir iesniedzama rakstiski latviešu valodā šajā Līgumā norādītajā Pasūtītāja adresē:, LV-..... un Piegādātāja adresē:, LV-..... un uzskatāma par saņemtu: 1) ja izsūtīta ar ierakstītu pasta sūtījumu, tad paziņojumā par pasta sūtījuma izsniegšanu vai septītajā dienā pēc nodošanas pastā (pasta zīmogs), šaubu gadījumā sūtītājam jāpierāda, kad sūtījums nodots pastā. Ja adresāts apgalvo, ka viņš pastā nodoto sūtījumu nav saņēmis, viņam šis apgalvojums jāpamato, minot ticamus iemeslus; 2) ja nodota personīgi pret parakstu - dienā, kad tie nogādāti saņēmējam; 3) ar faksa aparāta starpniecību ar atbilstoša nosūtīšanas fakta apstiprinājumu; 4) ja nosūtīta pa elektronisko pastu, ar atbilstošas saņemšanas atskaites saņemšanas brīdi. Piegādātājs un Pasūtītājs visu Līguma darbības laiku apņemas nodrošināt iespēju saņemt korespondenci Līgumā norādītajās adresēs un uzņemas visus riskus sakarā ar jebkādam korespondences saņemšanas grūtībām vai neiespējamību.
- 9.9. Kontaktpersona no Pasūtītāja puses – (tālr. +371; e-pasts).
- 9.10. Kontaktpersona no Piegādātāja puses - (tālr. +371; e-pasts).
- 9.11. Ja kāds no Līguma punktiem kāda iemesla dēļ zaudē spēkā esamību, tas neietekmē citus Līguma noteikumus un pārējie Līguma punkti paliek spēkā.
- 9.12. Pusēm gadījumos, kuri tieši nav noteikti šajā Līgumā, ir tiesības izvirzīt pretenzijas otrai Līguma Pusei par Līgumā noteikto saistību neizpildi, tajā skaitā, pieprasīt zaudējumu atlīdzību, līgumsodus, ja Puse ir nosūtījusi otrai Līguma Pusei rakstveida pretenziju par Līgumā noteikto saistību neizpildi un otra Līguma Puse 7 (septiņu) darba dienu laikā no rakstveida pretenzijas saņemšanas dienas nav novērsusi pretenzijā norādīto saistību neizpildi vai nav sniegusi pamatotus iebildumus par saistību neizpildes iemesliem.
- 9.13. Līgums sagatavots (.....)eksemplāros uz (.....) lapām latviešu valodā, Pasūtītājam tiek nodots viens Līguma eksemplārs un Piegādātājam tiek nodots viens Līguma eksemplārs, un abiem Līguma eksemplāriem ir vienāds juridisks spēks. Puses piekrīt visiem Līguma noteikumiem un, Līgumu parakstot, apstiprina, ka saprot tā noteikumus.
- 9.14. Līgumam tiek pievienoti šādi pielikumi – kopā uz (.....) lapām:
 Pielikums Nr.1 Tehniskā specifikācija uz 1 (vienas) lapas abām pusēm;
 Pielikums Nr.2. Transportlīdzekļa garantijas noteikumi uz 1 (vienas) lappuses,
 Pielikums Nr.3. Pretendenta piedāvājums uz (.....) lapām;

X PUŠU REKVIZĪTI UN PARAKSTI

Pircējs: <i>Pašvaldība</i> <i>Adrese:</i> <i>Reģ.Nr.</i> <i>Banka:</i> <i>Kods:</i> <i>Konta Nr.</i>	Pārdevējs: “.....” <i>Adrese:</i> <i>Reģ.Nr.</i> <i>Banka:</i> <i>Kods:</i> <i>Konta Nr.</i>
<i>amats</i>	<i>amats</i>
_____	_____
<i>Vārds, uzvārds</i>	<i>Vārds, uzvārds</i>

TEHNISKĀ SPECIFIKĀCIJA

Iepirkuma procedūrā „Jauna autobusa piegāde Madonas novada pašvaldības Bērzaunes pagasta pārvaldei”, identifikācija numurs MNP2013/13

1. IEPIRKUMA LĪGUMA PRIEKŠMETA VISPĀRĪGS APRAKSTS

- 1.1. Līguma priekšmets ir pasažieru pārvadāšanai paredzēta viena jaunu autobusa, kurā sēdvietu skaits, neskaitot vadītāja vietu, ir vismaz 19 sēdvietas, piegāde saskaņā ar Tehnisko specifikāciju un citiem iepirkuma procedūras dokumentiem.
- 1.2. Autobusam ir jābūt aprīkotam ar normatīvajos tiesību aktos noteikto aprīkojumu, lai tas drīkstētu piedalīties ceļu satiksmē.

2. KOPĒJĀS PRASĪBAS

- 2.1. Visiem sēdekļiem autobusā jābūt aprīkoti ar drošības jostu.
- 2.2. Piegādātājs nodrošina autobusu sertifikāciju CSDD.
- 2.3. Piegādātājs reģistrē autobusus CSDD uz Madonas novada pašvaldības vārda.
- 2.4. Piegādātā autobusa krāsas tonis - gaišs (ne balts): bēša, smilškrāsa, pelēka u.tml.
- 2.5. Piegādātājam jānoslēdz sauszemes transportlīdzekļa īpašnieka civiltiesiskās atbildības obligātās apdrošināšanas līgums (polise) uz 1 gadu uz Madonas novada pašvaldības vārda.
- 2.6. Piegādātājs nodrošina autobusu garantijas apkalpošanu saskaņā ar Transportlīdzekļa garantijas noteikumiem, kas ir pievienoti Līguma 2.pielikumā.
- 2.7. Piegādātājs nodrošina autobusu tehniskās apkopes uzsākšanu ne ilgāk kā 8 stundu laikā no pieteikuma saņemšanas brīža.
- 2.8. Piegādes brīdī katrā autobusa degvielas tvertnē ir jābūt degvielas apjomam, kas ir pietiekams vismaz 300 km nobraukšanai, kā arī autobusam jābūt pilnībā aprīkotam, lai atbilstoši normatīvo aktu prasībām nodrošinātu autobusa daļību ceļu satiksmē.

3. AUTOBUSA TEHNISKĀ SPECIFIKĀCIJA

Transportlīdzekļa tips	“B klase”: transportlīdzekļi, kas paredzēti sēdošu pasažieru pārvadājumiem; šīs klases transportlīdzeklī ir tikai sēdvietas
Pasažieru sēdvietas:	
Sēdvietu skaits	Ne mazāk kā 19 +1 sēdvietā
Sēdvietu aprīkojums	<ul style="list-style-type: none"> • Regulējams krēslu atzveltnes atgāzums; • regulējami roku balsti (paceļami, nolaižami) ejas pusē
Attālums garenvirzienā starp sēdekļiem	Ne mazāk kā 65 cm
Transportlīdzekļa garantija (Garantijas noteikumi Līguma 2.pielikumā)	Ne mazāk kā 2 gadi vai 200 000 km nobraukums Virsbūvei vismaz 7 gadu garantija pret caurrūsēšanu
Salona griestu augstums	Ne mazāks kā 1800 mm
Motora parametri:	
Tips	Motors atbilstoši EURO 5 standartam
Jauda	Ne mazāka kā 120 kW
Degvielas veids	Dīzeļdegviela
Tilpums	Ne vairāk kā 2500 cm ³
Degvielas tvertnes tilpums	Ne mazāk kā 100 litri
Pagrieziena rādiuss	Ne lielāks kā 8,0 metri (Līguma pielikuma Nr.1 „Tehniskā specifikācija” 4.punktā „Pagrieziena rādiusa shēma” lielums D)
Pārnesumu kārba	Mehāniskā ar vismaz 6 pārnesumiem
Riteņu diska izmērs	Vismaz 16 collas
Obligātais aprīkojums	<ul style="list-style-type: none"> • Signalizācija un pretaizdzīšanas sistēma • Iebūvēts radio ar skaļruņu instalāciju salonā • Digitālais tahogrāfs 2 vadītājiem • Dubultie salona sānu stikli

	<ul style="list-style-type: none"> • Pasažieru sānu durvju atvēršana un aizvēršana jānodrošina tikai no autovadītāja vietas • Bremžu pretbloķēšanas sistēma • Pretbukšēšanas sistēma ar iespēju nepieciešamības gadījumā to izslēgt • Regulējams stūres rats • Regulējams vadītāja krēsls ar trīspunktu drošības jostu • Gaisa ventilācijas sistēma salonā • Autonomā apsildes sistēma • Ventilācijas un evakuācijas lūka jumtā • Elektriski regulējami un apsildāmi ārējie atpakaļskata spoguļi • Pastāvīgās dienasgaismas • Priekšējie un aizmugurējie miglas lukturi • Atpakaļgaitas skaņas signāls • Dubļu sargi katram ritenim • Ziemas riepu komplekts (riepas ar radzēm) • Motora nodalījuma aizsardzība pret akmeņiem un ceļa nelīdzenumiem • Eksploatācijas instrukcija un servisa grāmatiņa latviešu valodā • Jāparedz iespēja iekļūt autobusā ar ratiņkrēslu • Salonā jānodrošina iespēja izņemt sēdvietas ar ātrās fiksācijas stiprinājumiem, lai nodrošinātu vismaz 2 ratiņkrēslu vietas • Ratiņkrēslu stiprinājumi vismaz 2 ratiņkrēsliem • Jāparedz iespēja izvietot ratiņkrēslu pacelāju • Jāparedz vieta bērnu sēdeklišu uzglabāšanai
--	---

4. PAGRIEZIENA RĀDIUSA SHĒMA

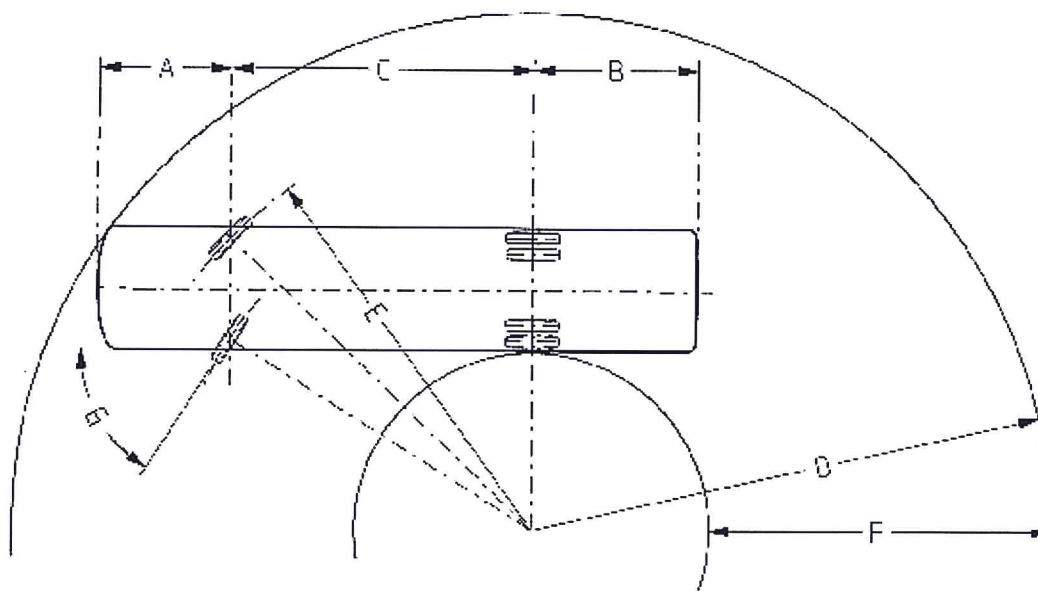

- A: Priekšējā pārkare
- B: Aizmugurējā pārkare
- C: Riteņu bāze
- D: Minimālais apgriešanās rādiuss
- E: Minimālais riteņa sliedes rādiuss
- F: Minimālais pagriešanās koridors
- G: Maksimālais priekšējās ass pagriezienu leņķis, iekšējie/ārējie riteņi.

